

УСТАНОВКА

Согласно **монтажной схеме** и **Рис.1**. Крепиться на стенки отсека. Расправив полотно двери по его бокам, устанавливаются направляющие. Далее надежно удерживая полотно двери и направляющие, вся конструкция устанавливается в проем отсека. Придерживая направляющие, отпускается полотно двери. При помощи клепок из монтажного комплекта направляющие фиксируются в проеме.

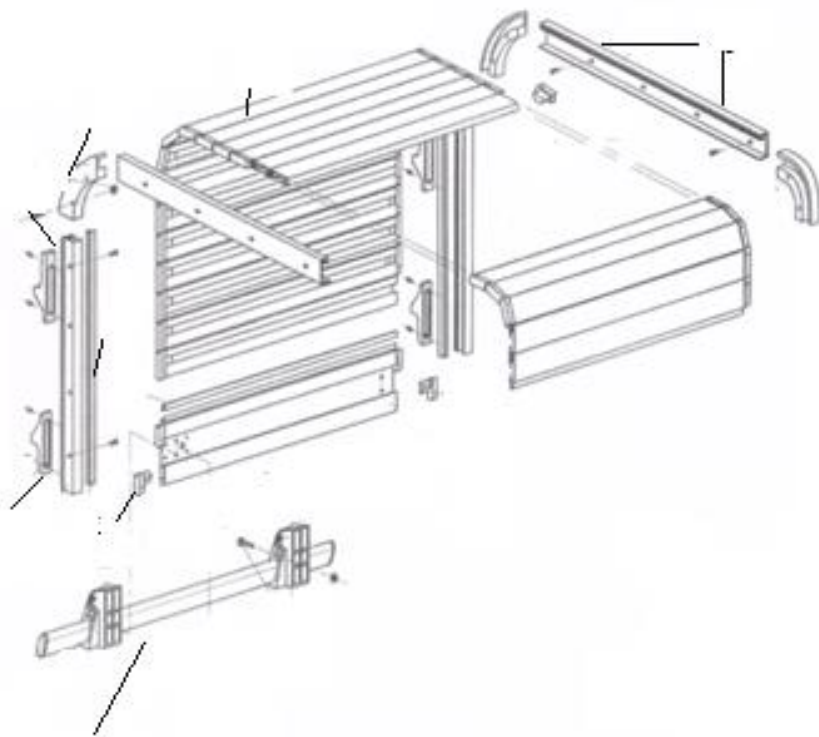

ПАСПОРТ на алюминиевую дверь шторного типа 746*857 60шт (без барабана)

1. НАЗНАЧЕНИЕ

Алюминиевая дверь шторного типа предназначена для установки в отсеки грузовых автомобилей и автомобилей спецтехники, позволяющая быстро и максимально комфортно добраться до их содержимого.

2. КОМПЛЕКТ ПОСТАВКИ

- упаковка
- полотно шторной двери из специального алюминиевого профиля в сборе
- алюминиевые направляющие с резиновым уплотнителем
- ручка фиксатор

Габаритные размеры двери оговариваются в договоре поставки

3. ПРИНЦИП РАБОТЫ

Подъем полотна:

- при наличии замка необходимо разблокировать полотно шторной двери, поворотом ключа открыть замок ,

Опускание полотна:

- взять ручку шторной двери и потянуть его на себя и затем взявшись за ручку довести полотно до упоров и зафиксировать

4. ОСОБЕННОСТИ КОНСТРУКЦИИ

На направляющих шторной двери стоят резиновые уплотнители из высококачественной резины, которая в случае намерзания льда и примерзания легко высвобождается из профиля конструкции и позволяет открыть дверь.

5. ПРАВИЛА ТРАНСПОРТИРОВКИ И ХРАНЕНИЯ

- Двери упаковываются в пузырьковую и стрейч пленку.
- Изделие транспортируется любым видом транспорта при условии защиты их от механических повреждений.

-Изделия в упаковке и без нее допускает хранение на стеллажах в закрытых отапливаемых и не отапливаемых помещениях.

6. ТЕХНИЧЕСКОЕ ОБСЛУЖИВАНИЕ И ЭКСПЛУАТАЦИЯ

- Конструкция шторной двери обеспечивает безопасную эксплуатацию изделия при соблюдении порядка работы и требований, перечисленных ниже.
- При использовании следует осуществлять визуальный контроль за процессом подъема-опускания полотна с целью предотвращения появления в рабочей зоне людей и посторонних предметов.
- Технический осмотр и ремонт двери должны производиться только квалифицированным техническим персоналом сервисной службы Организации, осуществляющей монтаж изделия.

- Запрещается осуществлять самовольную регулировку, ремонт, переустановку или вносить какие-либо изменения в конструкцию изделия
 -Для поддержания изделия в постоянной исправности и готовности к работе необходимо очищать полотно и направляющие шторной двери от пыли, грязи, льда (в зимний период) и посторонних предметов (мелких камней, листьев, веток и т.п.).

ВНИМАНИЕ: При обледенении двери в зимний период времени настоятельно рекомендуется перед подъёмом полотна очистить полотно от льда путём легких ударов по полотну роллеты мягким предметом с внешней или внутренней стороны.

7. ГАРАНТИЙНЫЕ ОБЯЗАТЕЛЬСТВА И ОБСЛУЖИВАНИЕ

-Гарантийный срок эксплуатации дверей 12 месяцев со дня продажи.
 -Изготовитель производит замену сломанных (кроме механического повреждения полотна двери) деталей изделия в течении всего гарантийного срока в случае соблюдения условий хранения, транспортировки и эксплуатации.
 -Изготовитель не несёт ответственность за невозможность эксплуатации алюминиевых шторных дверей, повреждённых (сломанных) в результате несоблюдения вышеизложенных правил эксплуатации.
 - Для обеспечения работоспособности и безопасной эксплуатации двери рекомендуется периодически (1 раз в год) проводить их технический осмотр и обслуживание с участием специалистов предприятия, производившего монтаж.

УСТРОЙСТВО

1	Карниз	12 шт.
2	Направляющая вертикальная	24 шт.
3	Направляющая горизонтальная	24шт.
4	Направляющая радиусная	48 шт.
5	Уплотнитель	18 метров
6	Полотно двери в сборе	12 шт.
7	Упор	48 шт.
8	Ручка в сборе с полотном	12 шт.



Рис.1

Дата продажи _____

Штамп продавца _____

Дата выпуска _____

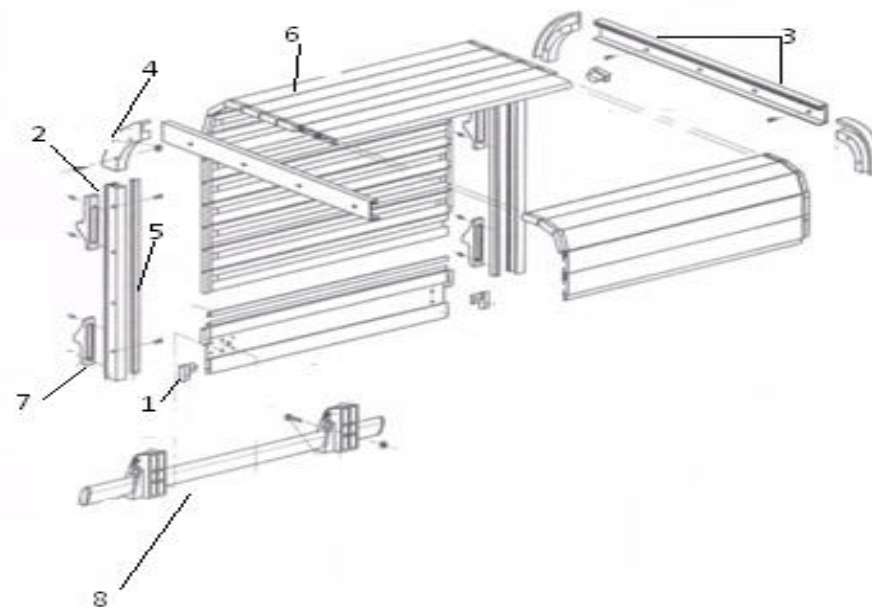
По вопросам установки и монтажа обращаться:

Заместитель директора по производству: Жолобов С.Н. тел. 8-912-633-79-59