

УСТАНОВКА

Согласно **монтажной схеме** и **Рис.1**. Крепиться на стенки отсека крепление барабана (1), не вставляя в направляющие, сделать 4-5 оборота и после этого устанавливается в разворачивается полотно двери в пазы крепления барабана (1), через ролики, заводится и устанавливается ось барабана, прорезями для ремня вниз. Далее надежно удерживая полотно двери (5), вся конструкция устанавливается в проем отсека. Придерживая направляющие, отпускается полотно двери, и дверь переходит в открытое состояние. Затем одевается ручка (9) При помощи клепок из монтажного комплекта направляющие (4) фиксируются в проеме. Над дверью на саморезы из монтажного комплекта устанавливается карниз.

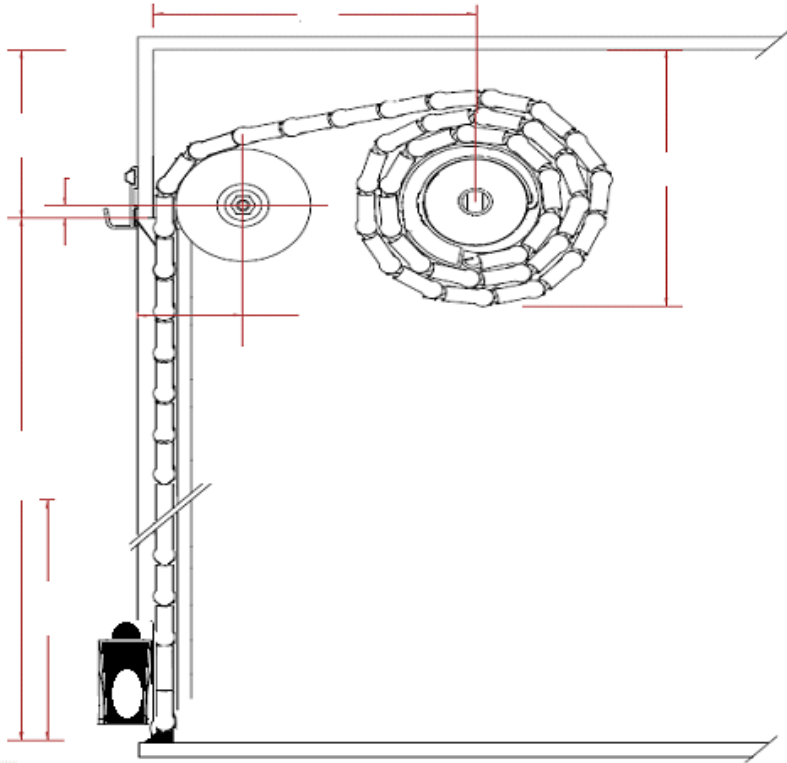

Монтажная схема

ПАСПОРТ

на алюминиевую дверь шторного типа 1800*2114 30шт
(механизм поднятия - пружинный барабан) 1 комплект.

1. НАЗНАЧЕНИЕ

Алюминиевая дверь шторного типа предназначена для установки в отсеки грузовых автомобилей и автомобилей спецтехники, позволяющая быстро и максимально комфортно добраться до их содержимого.

2. КОМПЛЕКТ ПОСТАВКИ

- упаковка
- щеки для крепления барабана в сборе
- полотно шторной двери из специального алюминиевого профиля в сборе
- алюминиевые направляющие с резиновым уплотнителем
- алюминиевый карниз
- механизм поднятия - пружинный барабан
- ручка фиксатор

Габаритные размеры двери оговариваются в спецификации поставки

3. ПРИНЦИП РАБОТЫ

Подъем полотна:

- при наличии замка необходимо разблокировать полотно шторной двери, поворотом ключа открыть замок,
- потянуть руками за ручку, вытянуть ее из упоров и отпустить ручку. Далее дверь поднимется самостоятельно до полного открытия.

Опускание полотна:

- взять ремень шторной двери и потянуть его на себя и затем взявшись за ручку довести полотно до упоров и зафиксировать

4. ОСОБЕННОСТИ КОНСТРУКЦИИ

На направляющих шторной двери стоят резиновые уплотнители из высококачественной резины, которая в случае намерзания льда и примерзания легко высвобождается из профиля конструкции и позволяет открыть дверь.

5. ПРАВИЛА ТРАНСПОРТИРОВКИ И ХРАНЕНИЯ

-Изделие транспортируются любым видом транспорта при условии защиты их от механических повреждений.

-Изделия в упаковке и без нее допускает хранение на стеллажах в закрытых отапливаемых и не отапливаемых помещениях.

6.ТЕХНИЧЕСКОЕ ОБСЛУЖИВАНИЕ И ЭКСПЛУАТАЦИЯ

- Конструкция шторной двери обеспечивает безопасную эксплуатацию изделия при соблюдении порядка работы и требований, перечисленных ниже.

- При использовании следует осуществлять визуальный контроль за процессом подъема-опускания полотна с целью предотвращения появления в рабочей зоне людей и посторонних предметов.

-Технический осмотр и ремонт двери должны производиться только квалифицированным техническим персоналом сервисной службы Организации, осуществляющей монтаж изделия.

- Запрещается осуществлять самовольную регулировку, ремонт, переустановку или вносить какие-либо изменения в конструкцию изделия

-Для поддержания изделия в постоянной исправности и готовности к работе необходимо очищать полотно и направляющие шторной двери от пыли, грязи, льда (в зимний период) и посторонних предметов (мелких камней, листьев, веток и т.п.).

ВНИМАНИЕ: При обледенении двери в зимний период времени настоятельно рекомендуется перед подъёмом полотна очистить полотно ото льда путём легких ударов по полотну роллеты мягким предметом с внешней или внутренней стороны.

7.ГАРАНТИЙНЫЕ ОБЯЗАТЕЛЬСТВА И ОБСЛУЖИВАНИЕ

-Гарантийный срок эксплуатации дверей 12 месяцев со дня продажи.

-Изготовитель производит замену сломанных (кроме механического повреждения полотна двери) деталей изделия в течении всего гарантийного срока в случае соблюдения условий хранения, транспортировки и эксплуатации.

-Изготовитель не несёт ответственность за невозможность эксплуатации алюминиевых шторных дверей, повреждённых (сломанных) в результате несоблюдения вышеизложенных правил эксплуатации.

- Для обеспечения работоспособности и безопасной эксплуатации двери рекомендуется периодически (1 раз в год) проводить их технический осмотр и обслуживание с участием специалистов предприятия, производившего монтаж.

УСТРОЙСТВО

1	Крепление барабана
2	Заглушка
3	Карниз
4	Направляющая вертикальная
5	Уплотнитель
6	Полотно двери в сборе
7	Барабан в сборе
8	Упор
9	Ручка в сборе с замком

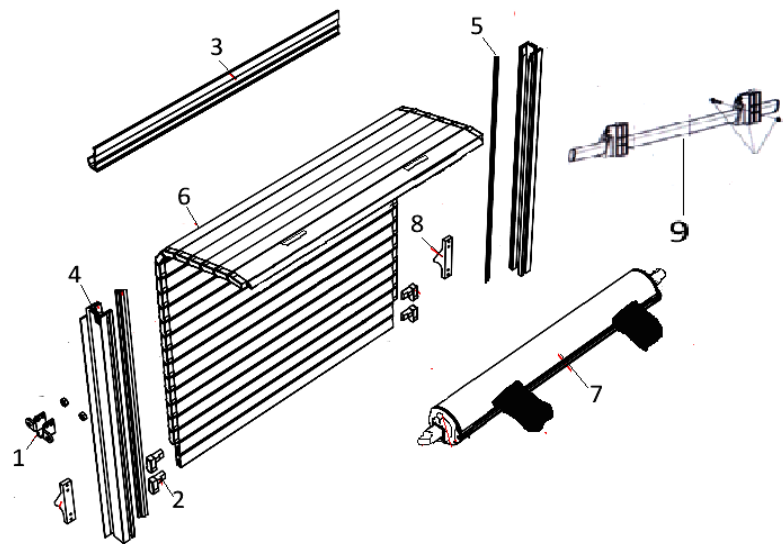

Дата продажи _____

Штамп продавца _____

Дата выпуска _____

По вопросам установки и монтажа обращаться:

Заместитель директора по производству: Жолобов С.Н. тел. 8-912-633-79-59